

経営学部 経営学科 経営戦略分野

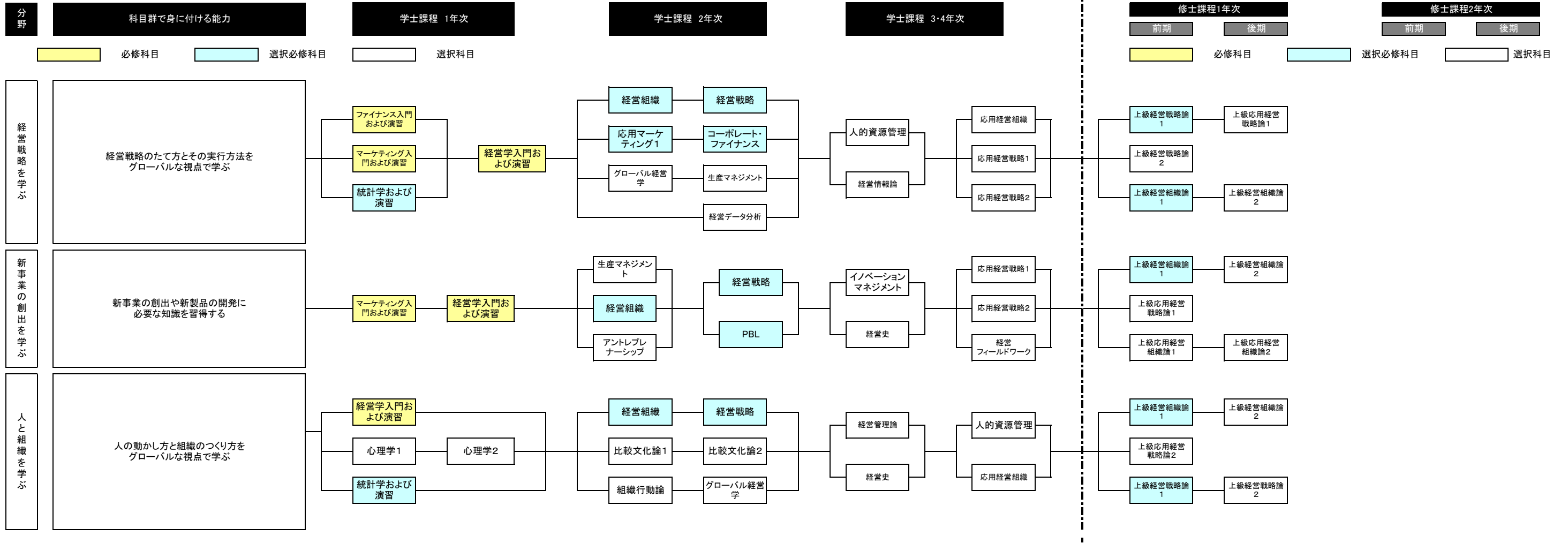

経営学部 経営学科 マーケティング分野

経営学研究科経営学専攻

